



Ficha técnica de producto

Mobiliario Urbano

Cubrecontenedores

R Modulo J1100

GMRJ1100

Características técnicas:

Peso: 400 kg

Material: Piedra Artificial

Acabado: Granito o Blanco

Diseño: Gitma-Área de diseño

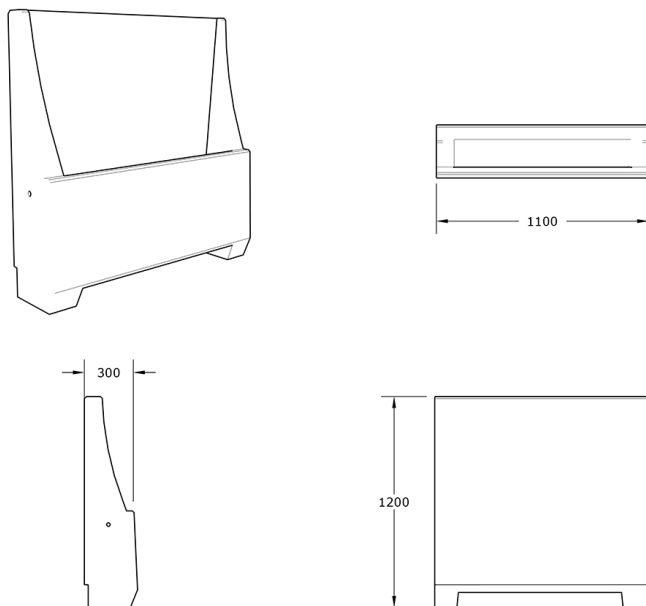

Módulo jardinera de piedra artificial para islas ecológicas modulares en residuos urbanos, sin obra civil. Resistente y disponible en granito, blanco, arenisca o negro. Ideal para ordenar y embellecer espacios públicos.. Solucion de equipamiento urbano para espacios publicos.

Descripción:

Módulo monolítico J-1100 fabricado en piedra artificial con hormigón armado conforme a UNE-EN 13198:2004 y UNE-EN 13369:2018. Dimensiones 1100x1200x300 mm con tratamiento superficial decapado con arena. Diseñado para crear islas ecológicas modulares que agrupan y protegen contenedores urbanos, aportando funcionalidad y estética.. Solucion de equipamiento urbano para espacios publicos.El equipamiento urbano R Modulo J1100 de Gitma esta orientado a cubrecontenedores, con enfoque en durabilidad y mantenimiento eficiente.

Montaje:

Instalación mediante posado y anclaje entre módulos con pernos para mayor estabilidad. No requiere obra civil. Consultar servicio técnico para soporte en montaje.

