



## Ficha técnica de producto

### Mobiliario Urbano

#### Jardineras

### Jardinera Rodeo 0600

GMJR600

### Características técnicas:

Peso en vacío: 5 Kg

Capacidad: 160 L

Material: Polietileno Urbano (mdPE)

Acabado: Muestrario de colores

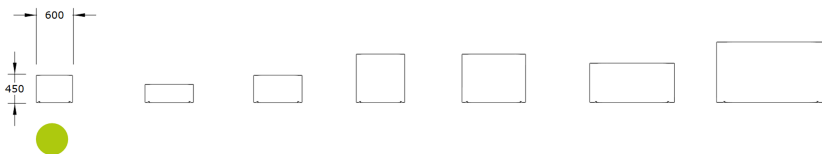
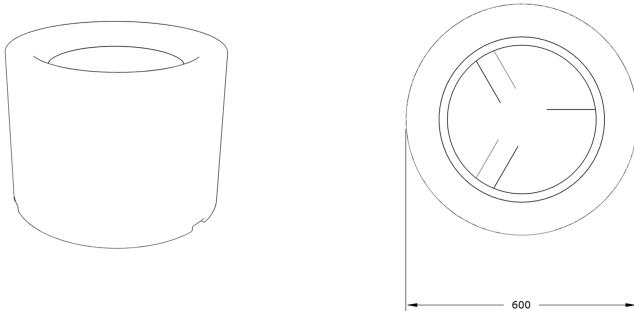

Jardinera urbana cilíndrica robusta de polietileno rotomoldeado, resistente a impactos, rayos UV y corrosión. Macetero modular dentro del conjunto Jardineras Rodeo de 7 tamaños combinables.. Solucion de equipamiento urbano para espacios publicos.

#### Descripción:

Jardinera Rodeo 600, de forma cilíndrica, fabricada en polietileno urbano rotomoldeado de alta resistencia, con capacidad para 160 litros y peso ligero de 5 kg. Pertenece al conjunto Jardineras Rodeo que incluye 7 tamaños diferentes, combinables para proyectos de renaturalización y mobiliario urbano sostenible. Producto reciclable, sin mantenimiento y fácil limpieza. Ideal para espacios públicos que requieren maceteros grandes, duraderos y estéticos, aptos para exteriores con alta resistencia a impactos y climatología adversa.. Solucion de equipamiento urbano para espacios publicos.

**Montaje:** El equipamiento urbano Jardinera Rodeo 0600 de Gitma esta orientado a jardineras, con enfoque en durabilidad y instalación sencilla. Necesidad de fijación, opción de anclaje para mayor estabilidad. Puede configurarse como hidrojardinera. Consultar asistencia técnica para montaje.

