

## Ficha técnica de producto

### Mobiliario Urbano

#### Bancos

### Banco Estrada Cubica Ej.3

GMBECE3

#### Características técnicas:

Peso: 1993 kg

Material: Piedra Artificial

Instalación: Posado y atornillado entre módulos

Diseño: Gitma-Área de diseño

Acabado: Granito/Blanco/Arenisca/Negro

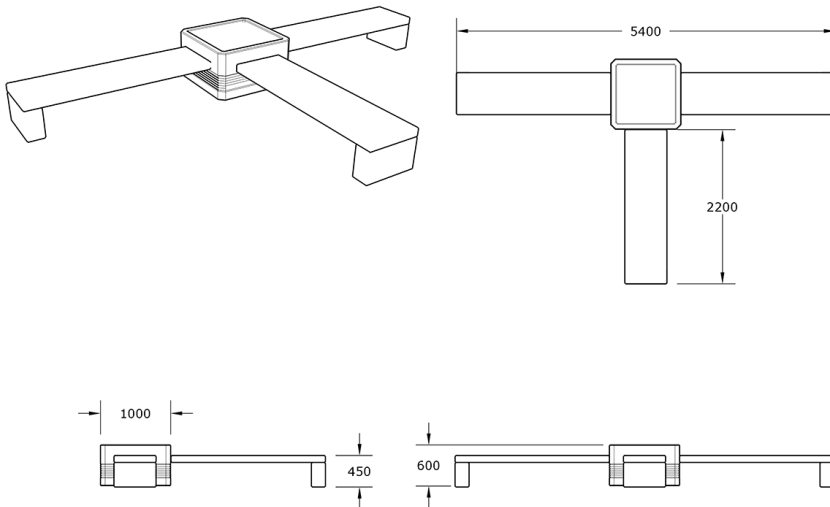

Banco Estrada y jardinera Cúbica genera conjuntos de posibilidades infinitas. Se crean espacios naturales de sombra y asiento sin obra civil y con bajo mantenimiento.

#### Descripción:

Tres bancos y una jardinera de piedra artificial modelo Estrada Ejm 3, con tres asientos, respaldos y unidos en una jardinera modelo Cúbica por tres de sus lados, con un peso total de 1993 kg y acabado en granito, formando una esquina de 5400x3200x830mm, fabricado en hormigón armado y/o reforzado según tipología de producto, conforme norma UNE-EN 13198:2004 y UNE-EN13369:2018, de instalación sencilla, sin obra civil.

Tratamiento superficial, Decapado con arena.

#### Montaje:

Posado y atornillado entre módulos

