



## Ficha técnica de producto

**Ocio Urbano**  
Huertos

### Huerto 2400 Simple

GOH2400S

#### Características técnicas:

Peso en vacío: 80kg (40kg+40kg)  
Capacidad de tierra: 1198 L  
Capacidad de agua: 600L  
Material: Polietileno Urbano (mdPE)  
Diseño: Gitma-Área de diseño

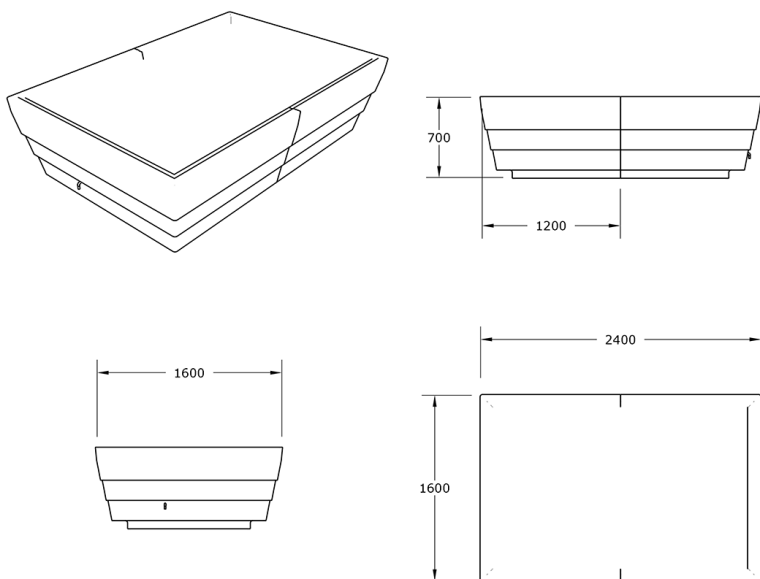

Huerto GITMA, la gran maceta de cultivo a la altura de tu cintura. Dos módulos independientes forman un huerto monoblock autónomo de 2,40m.

#### Descripción:

El super Huerto Gitma; comodo, natural, limpio y ordenado. Cultivo elevado a la altura de tu cintura.

#### Montaje:

Módulos ligeros, permiten el transporte manual. Instalar en superficies llanas, calzando las irregularidades. Limitar el peso total del Huerto a la resistencia del suelo en el que se instale.

