

Mobiliario Urbano / Bancos / Olmedo

Banco de patas monolíticas de piedra artificial con respaldo y asiento de madera de Elondo. Colocación clásica o en combinación con Olmedo individual formado conjuntos de calle.



Características técnicas:

Peso: 320 Kg

Material: Piedra Artificial+madera de Elondo

Acabado: Granito

Diseño: Chantilly design y GITMA. Área de diseño

Descripción:

Diseño ligero con firme apoyo. Las patas son el soporte de tres tipos de asiento alternativos: Con madera, con Simil-madera y con acero inox. La alternativa madera ofrece calidez de contacto y el reconocido buen comportamiento del Elondo en intemperie.

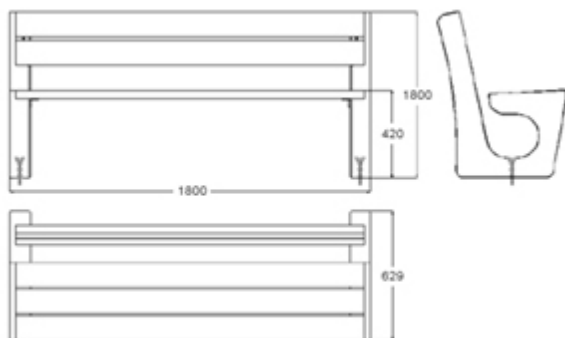

Montaje:

Posar las patas y anclarlas con fijaciones al pavimento. Atornillar la estructura de asiento y respaldo en sus posiciones.