

Ficha técnica de producto

Mobiliario Urbano Complementos

Area GMCA

Características técnicas:

Peso: 900 Kg
Material: Piedra Artificial
Acabado: Granito/Blanco/Arenisca/Negro
Diseño: Gitma-Área de diseño

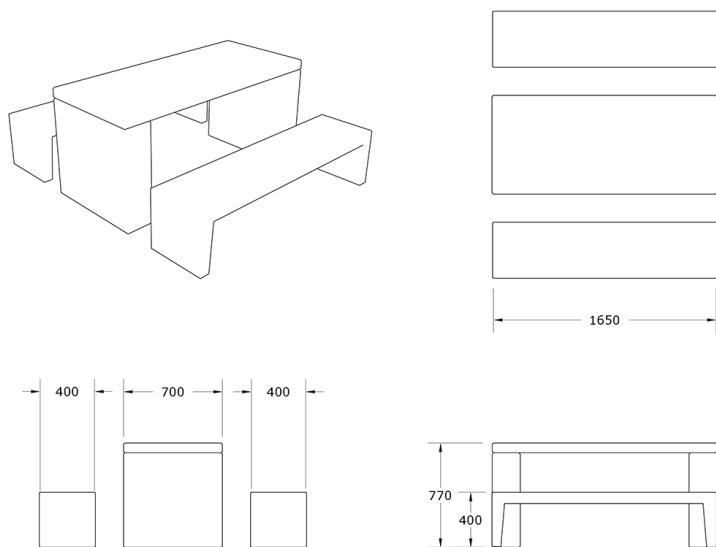

Mesa en piedra artificial, gran solidez. Forma conjunto con dos bancos Avenida de iguales características. Líneas básicas, idónea para todo tipo de lugares, plena intemperie y mucho uso. Puede colocarse en modelo movilidad reducida.

Descripción:

Mesa modular de piedra artificial acabado granito compuesto por un tablero y dos patas, para formar conjunto con dos bancos Avenida.

Montaje:

Piezas independientes: tablero y dos patas. Colocar las patas en el lugar deseado y poner el tablero en los tubos de salida, preferentemente pegada con cemento cola al pavimento.

