



## Ficha técnica de producto

### Mobiliario Urbano

#### Jardineras

### Jardinera Lolium 60 Corten

GMJL60AC

### Características técnicas:

Peso: 43 Kg.

Capacidad: 170 L

Material: Acero Corten

Acabado: Oxidación natural

Diseño: Chantilly design y Gitma-Área de diseño

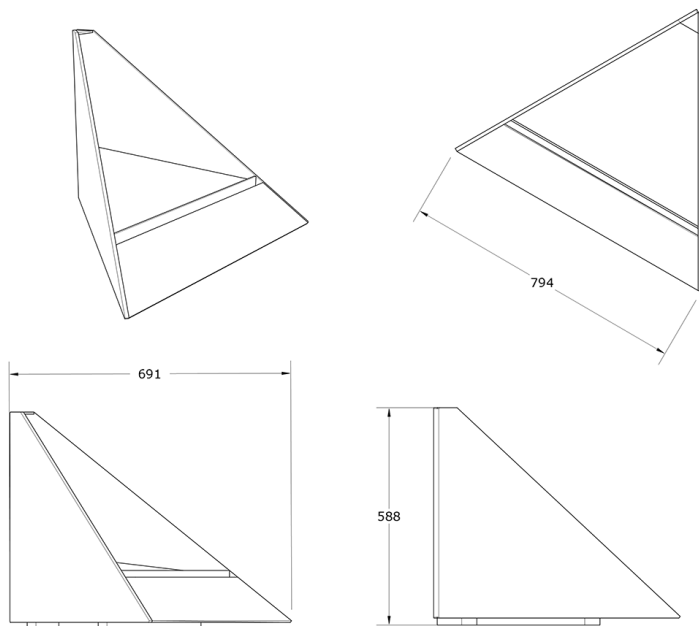

Jardinera modular de acero corten con base triangular inclinada a 60º, ideal para mostrar flores y crear parterres florales circulares o conjuntos rectos con remates laterales.. Solucion de equipamiento urbano para espacios publicos.

#### Descripción:

Jardinera modular fabricada en acero corten con acabado de oxidación natural que garantiza durabilidad y estética. Diseño funcional para uso individual o combinado con módulos rectos, formando estructuras versátiles para espacios urbanos y jardines. Cumple normativas UNE para mobiliario urbano. Peso ligero de 43 kg facilita transporte e instalación.. Solucion de equipamiento urbano para espacios publicos.El equipamiento urbano Jardinera Lolium 60 Corten de Gitma esta orientado a jardineras, con enfoque en durabilidad y mantenimiento eficiente.

#### Montaje:

Instalación sencilla mediante posado sin obra civil. Consultar servicio técnico para asesoramiento en montaje y personalización.

